

200W型LED工場灯 GTHB200/320N120

【水銀灯1000W相当】

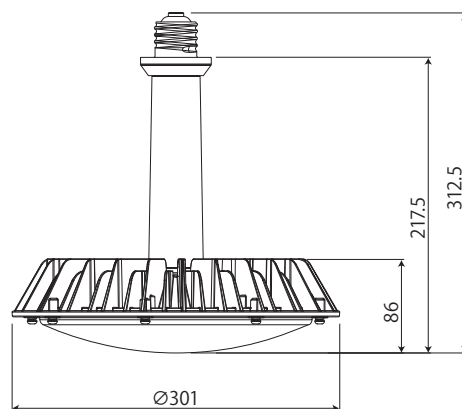

- 消費電力:200W
 - 入力電圧:AC85~265V 50/60Hz
 - 色温度:5700k
 - 全光束:32000 lm
 - 照射角度:120°
 - 演色性:Ra70
 - 使用環境温度:-25℃~+40℃
 - LED定格寿命:40,000時間
 - 口金:E39
 - 本体寸法:Φ301×312.5mm
 - 本体重量:2.0kg (電源抜き)
 - 電源寸法:243×82×39.5mm
 - 電源重量:1.5kg
- ※落下防止ワイヤー付(2本)
※LED素子:日亜化学



付属:外付け電源



付属:落下防止ワイヤー